

Inleiding

De inrichting van een keuken in een jeugdlokaal of jeugdhuis kan meestal zelf uitgevoerd worden. Deze fiche beschrijft hoe je energie en water kunt besparen in de keuken, en welke milieuvriendelijke materialen je kan gebruiken voor keukenbladen en –kasten en voor vloer- en muurafwerkingen.

- ➔ Zie brochure Netwerk Bewust Verbruiken: 'Keuken, koken, kiezen; over duurzame keukeninrichting'
- ➔ Zie: www.keukenkokenkiezen.be

1. Energiebesparende toestellen	2
1.1 Koelkast	2
1.2 Diepvriezer	3
1.3 Kookplaten op gas	3
2. Waterbesparende kranen	4
2.1 Keukenkraan	4
2.2 Waterbesparende toestellen voor op kranen	5
3. Milieuvriendelijke materialen	6
3.1 Keukenblad	6
3.2 Kasten	8
3.3 Keukenvloer	8
3.4 Keukenmuren	8
4. Speciale doe-het-zelf toepassingen	9
4.1 Maak zelf een koele kast!	9
4.2 Maak zelf een keukenblad uit tegels!	11

1. Energiebesparende toestellen

In een jeugdlokaal of jeugdhuis heb je meestal niet veel elektrische apparaten nodig: de meeste lokalen hebben enkel nood aan een koelkast, andere hebben ook nood aan een diepvriezer en/of een fornuis.

De koelkast en de diepvriezer zijn samen goed voor bijna 25% van de elektriciteitsrekening van een gemiddeld Vlaams gezin. In een jeugdlokaal of jeugdhuis zal dit naar schatting nog een stuk hoger liggen aangezien de koelkast en de diepvriezer de enige apparaten zijn die ook gedurende de week elektriciteit verbruiken. Kies daarom met de nodige aandacht een elektrisch apparaat!

Een Europese richtlijn deelt elektrische apparaten zoals wasmachines, afwasmachines, koelkasten, diepvriezers... in volgens energieklassen. Afhankelijk van het energieverbruik kregen de toestellen aanvankelijk een score van A (laag verbruik) tot G (hoog verbruik). In 2004 kwamen daar de nog zuinigere labels A+ en A++ bij. Een toestel met een A+-label verbruikt 25% minder dan een toestel met een A-label. Nog beter doet de klasse A++ het. Dergelijke apparaten verbruiken op hun beurt nog eens 50% minder elektriciteit dan klasse A.

Houd dus bij aankoop van een nieuw toestel het energielabel in het oog. De klassen A tot A++ kosten wel meer, maar op enkele jaren tijd heb je die meerprijs teruggewonnen via je elektriciteitsverbruik.

➔ Zie: www.topten.be voor de meest energiezuinige toestellen op de Belgische markt.

Bovendien kun je onder bepaalde voorwaarden genieten van een premie bij de aankoop van dergelijke apparaten. Vraag dit na bij je netbeheerder.

➔ Zie brochure Vlaamse Overheid: 'Energie besparen bij u thuis, Premies van uw netbeheerder in 2007' www2.vlaanderen.be/ned/sites/economie/energiesparen/doc/brochure_netbeheerder.pdf

1.1 Koelkast

Een koelkast is 24 uur op 24 aangesloten op het elektriciteitsnet en verbruikt dus veel energie, vooral als ze oud of defect is of slecht wordt gebruikt.

Volgens Top Ten liggen de kosten voor het energieverbruik van een koelkast vaak hoger dan de aankoopprijs: "de elektriciteitsrekening ligt gemiddeld op €1.000, gerekend over 15 jaar (de gemiddelde levensduur van een koelkast). Maar dankzij een goed werkende koelkast is het mogelijk om dit verbruik voor dezelfde prestaties met meer dan 50% te verminderen."



Koelkast met diepvriesmodel
Bron: VIBE

Tips

- Lege plekken in het vriesvak kun je opvullen met lege diepvriesdozen of flessen of met blokken piepschuim. Hierdoor zal de temperatuur minder sterk schommelen, wat energie bespaart.
- Open de deuren van het toestel zo kort mogelijk en zet er geen warme gerechten in.
- Zet de koelkast op een koele plaats, dus niet vlakbij een verwarmingselement. Zorg ook dat er luchtcirculatie mogelijk is (min. 5 cm van de muur).
- De ideale temperatuur in de koelkast is 5 °C. Een lagere temperatuur heeft geen zin.
- Als er een ijslaag van 2 mm op het koelelement zit, verbruikt de koelkast 10% meer stroom. Schraap het laagje geregeld af.
- Vervang de afsluitstrip van de koelkast of diepvriezer als deze niet meer goed sluit.
- Als je de koelkast meer dan twee weken niet gebruikt, kan je hem beter uitschakelen. Laat de deur dan wel op een kier staan om schimmelvorming tegen te gaan.

1.2 Diepvriezer

Net zoals een koelkast is een diepvriezer 24 uur op 24 aangesloten op het elektriciteitsnet en verbruikt dus veel energie, vooral als ze oud of defect is of slecht wordt gebruikt.

Kies het toestel dat het best geschikt is voor de gewenste toepassing

- Diepvrieskist: deze verbruikt in verhouding weinig energie (met uitzondering van de modellen die heel slecht scoren op het energielabel). Het deksel sluit als gevolg van het eigen gewicht en zelfs wanneer sommige dichtingen na verloop van tijd aangetast raken, zijn er weinig lekken.
- Diepvrieskast: dit toestel is beter geschikt voor de keukens. Dankzij de laden is het mogelijk om de voeding beter te rangschikken, zonder dat u zich hoeft te bukken. Dit model verbruikt in verhouding meer energie dan een diepvrieskist (de temperatuur is moeilijker te regelen, omdat de warmte in het toestel binnendringt).

- Combinatie van koelkast en diepvriezer: het nettovolume van het vriesvak van een combinatietoestel varieert tussen 30 en 130 liter. Dit model is veeleer geschikt voor vrij kleine keukens. De prijs per liter van deze toestellen ligt meestal hoger, net als het energieverbruik.
- Dubbeldeurmodel of een koelkast met een 4-sterrenvriesvak (****): deze toestellen zijn geschikt wanneer u niet veel wilt invriezen (niet meer dan 2 kg verse voeding per 24 uur.)
 - ➔ Zie: www.topten.be voor de meest energiezuinige toestellen op de Belgische markt.
 - ➔ Zie: www.kringloop.net voor adressen van Vlaamse kringloopcentra die toestellen met het Revisie® label verkopen.

1.3 Kookplaten op gas

Koken op gas is minder milieubelastend en voordeliger dan koken op elektriciteit. Bij koken op elektriciteit wordt een hoge energievorm (elektriciteit) opnieuw omgezet in warmte, een lage energievorm, wat een vorm van verspilling is.

Gasfornuizen zijn iets duurder dan elektrische, maar omdat ze minder verbruiken, kan er per jaar € 50 uitgespaard worden, zodat de aanschaf van een duurder apparaat gerechtvaardigd wordt.



*Koken op gas is minder milieubelastend en voordeliger dan koken op elektriciteit.
Bron: VIBE*

Tips

- Omdat gas zuurstof aan de lucht onttrekt en schadelijke stoffen afgeeft, moet de keuken wel zorgvuldig geventileerd worden. Een degelijke dampkap of verhoogde mechanische ventilatie is tijdens het koken onontbeerlijk. Vervang ook tijdig de filters!



Een degelijke dampkap is tijdens het koken onontbeerlijk.
Bron: VIBE

- In de Kringwinkel kan je ook een oud fornuis met Revisie-label kopen. Revisie toestellen zijn betaalbaar, kwaliteitsvol en veilig. Door je aankoop draag je bij tot het verminderen van de afvalberg. Mogelijk nadeel is dat oude toestellen doorgaans meer energie verbruiken dan nieuwe.
 - ➔ Zie: www.kringloop.net voor adressen van Vlaamse kringloopcentra die toestellen met het Revisie® label verkopen.

2. Waterbesparende kranen

Het totale waterverbruik ligt voor de gemiddelde Vlaming tussen de 100 en 120 liter per dag, waarbij hoogwaardige toepassingen (drinken, koken) slechts aan 2,5 % van het totale verbruik komen.

Het is dus hoog tijd dat we beseffen dat we zuiniger met water moeten omspringen.

2.1 Keukenkraan

Omwille van comfort moeten keukenkranen een zeker stroomdebiet kunnen leveren. Niemand wil tien minuten wachten om een grote kookpot met water te vullen. Anderzijds willen we het waterverbruik zoveel mogelijk beperken als het kan. Maar ook het **energieverbruik verdient** aandacht, onder het motto: *'verspil geen warm water als koud water even goed kan dienen'*. Met goede gewoontes kan je kosteloos besparen.

Eerste keuze:

- Een eengreeps mengkraan met schuimstraalmondstuk en een drukonafhankelijke volumestroombegrenzer.
 - ➔ Zie 2.2.3: 'bruismondstuk'
 - ➔ Zie 2.2.2: 'doorstroombegrenzer'
- De kraan mengt bovendien van rechts tot midden geen warm water. Zo beperk je onnodig verbruik van warm water.
- Bijkomend bevat de kraan een ingebouwde spaarknop of weerstand zodat een extra handeling moet worden verricht om de maximale stroom water uit de kraan te laten komen. Het waterverbruik van deze kraan is laag in de normale stand, maar kan, indien nodig opgedreven worden.

Tweede keuze:

- Een eengreeps mengkraan met schuimstraalmondstuk en een volumestroombegrenzer.
 - ➔ Zie 2.2.3: 'bruismondstuk'
 - ➔ Zie 2.2.2: 'doorstroombegrenzer'

- De kraan mengt bovendien van rechts tot midden geen warm water. Zo beperk je onnodig verbruik van warm water.

Derde keuze:

- Een eengreeps mengkraan met schuimstraalmondstuk en een volumestroombegrenzer.
 - ➔ Zie 2.2.3: 'bruismondstuk'
 - ➔ Zie 2.2.2: 'doorstroombegrenzer'



Met een ééngreepsmengkraan kan je warm en koud water met behulp van 1 hendel mengen
Bron: GROHE

Te vermijden

- Mengkranen met twee draaiknoppen.
- Kranen zonder schuimstraalmondstuk.
- Kranen zonder volumestroombegrenzer.
 - ➔ Zie: www.milieukoopwijzer.be

Tip

- Gebruik zo weinig mogelijk warm water.
- Herstel lekkende kranen.

2.2 Waterbesparende toestellen voor op kranen

2.2.1 Drukreduceertoestel

Kranen zijn doorgaans ontworpen om voldoende hoeveelheid water per minuut te leveren bij een druk van ongeveer één bar. In de praktijk bedraagt de druk op de waterleiding echter vaak drie bar of meer. Het gevolg is dat onze kranen een te grote hoeveelheid water afleveren. Een toestel dat de druk vermindert, komt na de watermeter en vermindert de hoeveelheid water die uit de kraan komt. Als de druk in de leidingen hoger is dan vier bar is het aangewezen om een drukreduceertoestel te installeren. De waterdruk aan je watermeter is afhankelijk van plaats tot plaats en kan opgevraagd worden bij de waterleverende maatschappij. Houd er rekening

mee dat een drukvermindering met 50% een debietvermindering van slechts 25% inhoudt.

Kostprijs:

- € 50,00 à 75,00 (afhankelijk van de diameter van de leiding).

Verbruik:

- afhankelijk van de drukvermindering die je met het toestel kunt hebben.

Verkooppunten:

- ➔ Zie: www.milieukoopwijzer.be/water/toiletten/documents/leverancierslijst.pdf

Installatie:

- De installatie van een drukreduceertoestel laat je best uitvoeren door een specialist.

2.2.2 Doorstroombegrenzer of debietbeperker

Een doorstroombegrenzer of een debietbeperker monteert je meestal aan het einde van de kraan, gecombineerd met een bruismondstuk; je kunt de begrenzer ook in de leiding inbouwen. De werking van deze drukonafhankelijke begrenzers is zoals bij de douchekop: een rubberen ring wordt bij een hogere waterdruk steeds verder ingedrukt zodat het debiet ongeveer constant blijft. Het bruismondstuk biedt voldoende comfort voor spoelfuncties.

Kostprijs:

- € 5,00 à 8,00.

Verbruik:

- 6 tot 8 liter/minuut afhankelijk van het type begrenzer.

Verkooppunten:

- ➔ Zie: www.milieukoopwijzer.be/water/toiletten/documents/leverancierslijst.pdf

Installatie:

- Een doorstroombegrenzer is gemakkelijk zelf te installeren.

2.2.3 Bruismondstuk

Een bruismondstuk, ook wel schuimstraalmondstuk of perlator genoemd, is een hulpstuk aan het uiteinde van een kraan, dat lucht in de waterstraal mengt. Hierdoor gaat het water bruisen en lijkt het al snel of er een volle straal uit de kraan komt. Dit leidt er in de praktijk toe dat de kraan minder ver geopend wordt, met waterbesparing als voordeel.

Kostprijs:

- € 5,00 à 10,00.

Verbruik:

- 6 à 9 liter/minuut.

Verkooppunten:

- ➔ Zie: www.milieukoopwijzer.be/water/toiletten/documents/leverancierslijst.pdf

Installatie:

- Een bruismondstuk is eenvoudig op de kraan te schroeven.



Een bruismondstuk kan je gemakkelijk zelf monteren.
Bron: Keilmann, Duitsland

3. Milieuvriendelijke materialen

Je kunt de keuken van je oude lokaal misschien hergebruiken. Of je kunt je inkopen gaan doen in een kringloopwinkel:

- ➔ Zie: www.kringloop.net

Je kunt echter niet zomaar alle oude materialen hergebruiken. Let op het gezondheidsaspect! Sommige materialen kunnen namelijk schadelijke stoffen bevatten, zoals formaldehyde. Meer hierover kan je lezen in de keuzefiches van bouwmaterialen:

- ➔ Zie: www.vibe.be > downloads > bouwmaterialen

3.1 Keukenblad

Ergonomie

De gemiddelde werkhoogte van het aanrechtblad ligt tussen de 90 en 95 centimeter. De meest gangbare maat van de onder- en bovenkastjes is 60 centimeter. Maar er zijn ook andere maten verkrijgbaar. Om de juiste hoogte van het werkblad te bepalen kun je de volgende methode gebruiken. Zorg dat het werkblad ongeveer tien centimeter onder je elleboog ligt. Dan ligt het op de meest ideale werkhoogte ten opzichte van je lichaamslengte.

Materialen

VIBE geeft de voorkeur aan hout, natuursteen of vloertegels. (Een houten tablet vraagt wel regelmatig onderhoud)

Eerste keuze

Massief hout, gelamelleerde meubelplaten samengesteld uit enkele lagen massief hout (eiken, kersen, berken, beuken of esdoorn).
Kostprijs: € 10 à 200/m² (afhankelijk van de dikte en het soort hout).



Een houten keukenblad dat met plantaardige olie en/of was is afgewerkt is volgens VIBE het meest ecologisch.
Bron: Bio Home

Tips

- Vanuit bio-ecologisch perspectief kiezen we in de eerste plaats voor lokaal of regionaal beschikbare houtsoorten zoals Eiken, Beuken...
- Je kan best voor hout met het FSC-label kiezen. FSC betekent *Forest Stewardship Council* en slaat op hout dat uit verantwoord bosbeheer komt. Het wordt gecontroleerd op ecologische aspecten, maar ook op sociale aspecten. Je kan FSC-gelabelde werkbladen vinden, bijvoorbeeld uit blokjes beukenhout.
 - ➔ Zie: <http://fsc.wwf.be> voor houtsoorten, toepassingen en adressen van houthandelaars.
 - ➔ Zie: www.vibe.be > adressen & producten voor adressen van handelaars die FSC-gelabeld hout verkopen.
- Werk het houten keukenblad af met plantaardige olie en/of was. In tegenstelling tot wat velen denken is hout perfect bestand tegen water indien de olielaag regelmatig onderhouden wordt.

Tweede keuze

Natuursteen afkomstig uit Europa, vloertegels met Europees ecolabel, of beton met zuivere Portlandcement.

- Natuursteen afkomstig uit Europa. Veel van de goedkopere natuurstenen die je in de handel kan krijgen, zijn afkomstig uit Azië! Graniet is één van de hardste materialen voor werkbladen. Hoe harder en beter gepolierd, hoe beter voor een keukenblad, maar ook hoe

duurder. Marmer is goedkoper dan graniet, maar minder geschikt voor werkbladen: het is minder krasbestendig en wordt makkelijker aangetast door zuren (citroen of azijn).
Kostprijs: wellicht te duur voor jeugdverenigingen, tenzij je een koopje kan vinden in een kringloopwinkel bijvoorbeeld.

➔ Zie: www.vibe.be > downloads > bouwmaterialen

- Vloertegels met Europees ecolabel. Het is heel goed mogelijk het oppervlak van aanrecht- of werkbladen te betegelen. In feite maak je dan gewoon een vloer op werkhoogte. Wandtegels zijn hiervoor niet geschikt omdat ze te bros zijn. Je gebruikt hiervoor best mat geglazuurde tegels die stootvast zijn. Dubbelhardgebakken tegels kun je eveneens voor aanrechtbladen gebruiken, maar de kleuren voor deze 'sanitaire' vloertegels zijn niet al te fraai.
Kostprijs: € 30 à 40/m²
- Betonnen keukenblad met zuivere Portlandcement.



Een betonnen keukenblad
Bron: www.rtl.nl

Ook een betonnen keukenblad kun je zelf maken. Dit kun je eventueel met tadelakt (waterdichte glanspleister op basis van kalk) afwerken. Tadelakt is echter enkel betaalbaar als je het zelf kan doen (€ 20 /m² i.p.v. € 150 /m²). Je kan bij verschillende handelaars in ecologische materialen workshops tadelakt volgen. Tadelakt is zelfs goedkoper dan tegels indien je het werk zelf uitvoert.

Te vermijden: inox, synthetische materialen, keukenbladen bekleed met polyethyleenfolie, melaminehars of kunstharslakken.

➔ Zie www.keukens.be

Tip

- Kies een rechthoekige afwasbak die je niet moet inbouwen zodat je een eenvoudig rechthoekig keukenblad kan installeren.

3.2 Kasten

Keukenkasten worden dikwijls gemaakt van spaanplaten bekleed met laminaat of melamine, formica genoemd. De stof melamine is volgens de Wereldgezondheidsorganisatie schadelijk. Ze zou nierstenen, kanker en reproductieve schadelijkheid kunnen veroorzaken. Gebruik liever hout dat niet bekleed is.

Eerste keuze

massief hout, gelamelleerde meubelplaten samengesteld uit enkele lagen massief hout.

Kostprijs: € 10 à 200/m².

Tweede keuze

houten platen op basis van formaldehyde-vrije lijmen.

Kostprijs: € 6 à 10/m².

Te vermijden

spaan- en vezelplaten met een hoge concentratie formaldehyde, keukenplaten bekleed met polyethyleenfolie, melaminehars of kunstharslakken.

- ➔ Zie keuzefiches bouwmaterialen: 'houten plaatmaterialen'
www.vibe.be>downloads>bouwmaterialen
- ➔ Zie: www.keukens.be

3.3. Keukenvloer

In een keuken kan je in principe een houten vloer leggen, maar in een jeugdlokaal/jeugdhuis is dit minder vanzelfsprekend. Een keukenvloer moet hier namelijk stevig en gemakkelijk te

onderhouden zijn. Vooral harde vloerbedekkingen (anhydrietchape, tegels met Europees ecolabel, natuursteen) komen hiervoor in aanmerking aangezien zij gemakkelijk te onderhouden zijn en goed scoren betreffende hygiëne (natte reiniging is mogelijk).

- ➔ Zie technische fiche: 'Vloeren'
www.vibe.be>downloads>jeugdlokalen
- ➔ Zie keuzefiches bouwmaterialen:
www.vibe.be>downloads>bouwmaterialen
- ➔ Zie: www.vibe.be>adressen & producten
- ➔ Zie: www.keukens.be

3.4. Keukenmuren

Keukenmuren die vuil, vettig en/of nat kunnen worden, bekleed je best met een gemakkelijk afwasbaar materiaal (tadelakt, tegels met Europees ecolabel, natuursteen). De rest van de keuken kan je afwerken met een natuurverf. Door het hoge vochtigheidsgehalte in een keuken is behangpapier niet ideaal.

- ➔ Zie: www.vibe.be>downloads>bouwmaterialen

Tips

- Tegels worden vaak gelijmd met lijmen die niet bepaald milieuvriendelijk zijn. Gebruik bij voorkeur kalk-caseïne tegellijm.
➔ Zie keuzefiche bouwmaterialen: 'lijmen voor vloer- en muurbekleding'
www.vibe.be>downloads>bouwmaterialen

4. Speciale doe-het-zelf toepassingen

4.1. Maak zelf een koele kast!

Is je koelkast te klein voor alle drank? Maak dan een stroomloze koele kast. Dit is een kast die door koel water langs de wanden te laten lopen op lage temperatuur gehouden wordt.



De koele kast op de VIBA-expo in 's Hertogenbosch (NL).
Bron: Archi Service

Principe

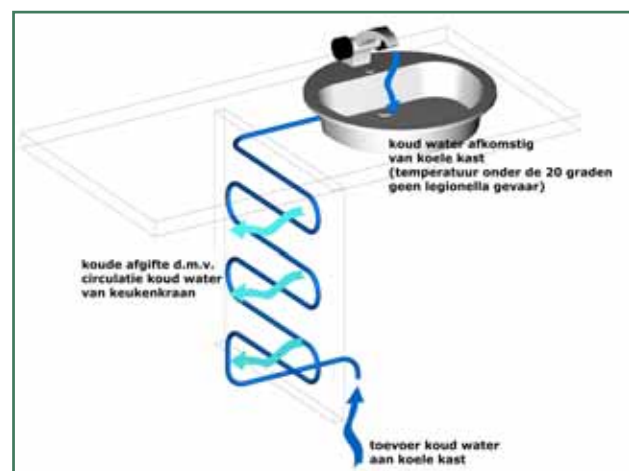

Het principe van de koele kast.
Bron: Archi Service

Benodigheden

Kurkisolatie van 2 cm dik: 1,8 m²
regelwerk 3x3 cm: 3 m
leemstuc van 3 cm (= 90 kg bruinleem): 1,7 m²
radiatorfolie: 60x70 cm
regelbaar muurrooster (20x20 cm): 0,42 m²
koperen waterleiding diameter 12 mm: 4 m

de 'Koele Kast'

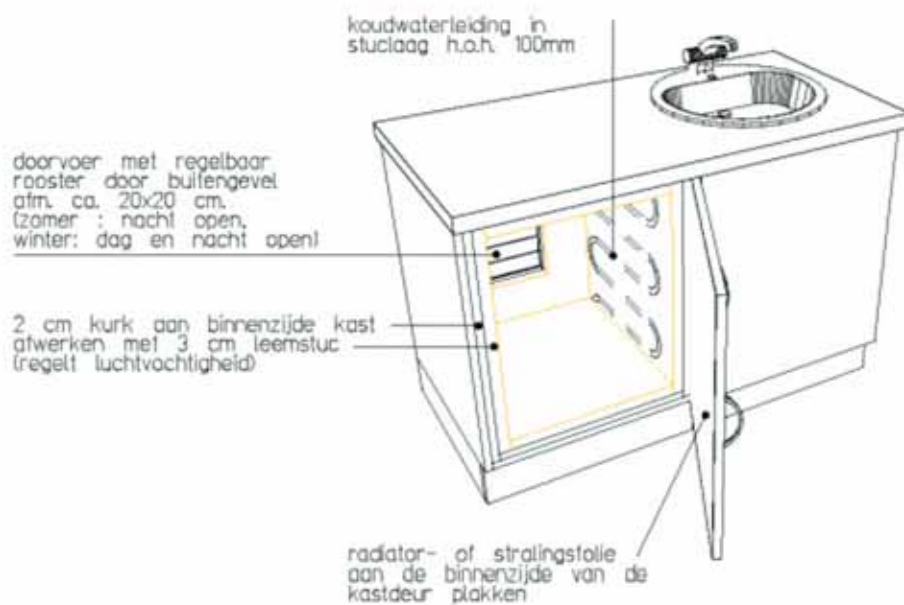

Benodigheden:
 1,8 m² kurkisolatie dik 2 cm
 3 m regelwerk 3x3cm
 1,7 m² leemstuc van 3cm = 90 kg bruinleem
 (Leembouw Nederland/ de Bundel woonwinkels)
 3 m afdeklatten 1,2x4,6mm
 0,42 m² radiatorfolie (60x70 cm)
 regelbaar muurrooster ca. 20x20cm
 4 m koperen waterleiding ø12 mm
 (energiewinst omdat minder warm water nodig is, en het koelt de kast)
 (geen extra gevaar op legionella omdat de temp. onder de 20 graden blijft)



archi service bv | rent streekligh | hoofdstr 2 0238 9H | v/hartogedijk | email: archi@archi.nl | tel. 073-626728 | fax: 073-629281
 internet: www.archiservice.nl | kvk 15087878 | st. vereniging integrale bio-logische architectuur | vba

e architectuur
 e bouwbiologie
 e interieur

Schematische voorstelling van een koele kast
 Bron: Archi Service

4.2. Maak zelf een keukenblad uit tegels!

Een keukenblad uit tegels is een goedkoop alternatief dat je met wat handigheid zelf kan uitvoeren.

Stap 1: Voorbereiding van het oppervlak

- Maak het oppervlak schoon en stofvrij.
- Maak de ondergrond vochtig, rekening houdend met de temperatuur van de ruimte.

Stap 2: Onderlaag

Maak een onderlaag uit cementmortel (met zuivere Portlandcement):

- plaats hulplatten met een afschot van 1 cm per strekkende meter,
- vul de ruimten tussen de hulplatten op met mortel,
 - o De mortel moet aardedroog van samenstelling zijn,
 - o op het laagste punt moet de mortel een dikte van minstens 1,5 cm hebben,
- met een houten spaan klop je de mortel stevig aan,
- strijk de bovenkant af met een reilat,
- verwijder de hulplatten,
- vul de ontstane sleuven op met mortel en strijk ze gelijk.

Stap 3: Cementpoeder

- Poeder het mortelbed met droge cementpoeder. Er mag niet te veel in één keer worden gepoederd; poeder kleine gedeelte tegelijk en houd goed in de gaten welke gedeelten wel en niet zijn gepoederd.
- Zorg er voor dat het mortelbed vochtig is, als je poedert. Is het mortelbed al wat droog, maak het dan weer nat en poeder het opnieuw licht.

Stap 4: Aanbrengen van de tegels

- Breng de eerste rij tegels aan langs de verdeellat, en haaks daarop de andere rij tegels.
- Controleer regelmatig of de tegels goed hechten door een enkele tegel weer uit het mortelbed op te tillen. Als er op de onderzijde van de tegel mortel uit het mortelbed wordt

meegenomen dan is de hechting goed.

- De tegels moeten bij het leggen licht in het mortelbed worden geklopt om het verschuiven tegen te gaan.

Stap 5: Vlak maken

- Is het aanrecht volledig gelegd, dan begin je met het zogenaamde 'pletten': het vlak maken van het tegelvlak.
- Doe dit met een zware houten spaan of een stuk stevig hout van ongeveer 30 cm lang en een centimeter of vijf dik, dat goed recht en vlak is. Klop daarmee het tegelvlak aan zodat alle bovenkanten van alle tegels in eenzelfde vlak komen te liggen.

Stap 4: Uitharden

- Laat het aanrecht minstens twee dagen met rust.

Stap 4: Inwassen van voegen

- Inwassen van de voegen met een zelf aangemaakte voegmortel bestaande uit één deel Portlandcement (CEM I) op twee delen zilverzand.

Stap 4: Verwijderen van mortel

- Als alle voegen goed zijn ingewassen kan je met een voegrubber de overtollige voegmortel verwijderen.

➔ Zie boek: *Het groen klussenboek, Aalders W., 1995*

Colofon:

Deze **doe-het-zelffiche** werd opgemaakt door VIBE vzw in samenwerking met Locomotief en kadert in het project 'duurzame jeugdwerkinfrastructuur'.

Dit project kwam tot stand met financiële steun van de Vlaamse overheid, Departement Leefmilieu, Natuur en Energie.

Deze fiche is bestemd voor architecten en deskundigen.

Raadpleeg voor meer informatie ook de stappenplannen **nieuwbouw** en/of **verbouwing** en de **doe-het-zelf-fiches** voor jeugdwerkers.

Auteurs:

Arch. Sigrid Van Leemput

Arch. Eva Heuts

VIBE vzw

Vlaams Instituut voor
Bio-Ecologisch bouwen en wonen
natureplus Belgium

Grote Steenweg 91

B - 2600 ANTWERPEN (Berchem)

Tel: +32/(0)3/218.10.60

Fax: +32/(0)3/218.10.69

eva.heuts@vibe.be,

sigrid.vanleemput@vibe.be

www.vibe.be

Verantwoordelijke uitgever

• Thomas Lootvoet
Grote Steenweg 91
2600 Antwerpen